

X-Pert Statische und Drehende (Spinning) X-Pole - Gebrauchsanleitung

Vielen Dank für den Kauf einer XPert Pole. Das Team von X-Pole hat eine erhebliche Menge an Zeit mit der Erforschung, Konzeption und Entwicklung der XPERT Pole verbracht. Wir wollen, dass die XPERT Pole die weltweit führende Sport- und Tanzstange ist, und wenn sie es nicht ist, wollen wir wissen, warum nicht! Bei X-Pole leben wir von positiver Kritik und Anregungen! So kontaktieren Sie uns (Details auf der Rückseite), wenn Sie Kommentare oder Vorschläge haben, wie man das Produkt zu verbessern kann.

VOR DER BENUTZUNG

Fehlerhafte Verwendung einer Stange kann gefährlich sein, nicht nur für den Benutzer, sondern auch für alle Menschen, die sich in der Nähe der Pole aufhalten. Die Verwendung einer Tanzstange liegt immer im Ermessen des Benutzers, und es ist in der Verantwortung des Anwenders, zu überprüfen, ob die Pole vor Gebrauch richtig und sicher installiert ist. Pole Training ist körperlich extrem anspruchsvoll und nutzt Muskeln, die Sie vorher noch nicht verwendet haben. Deshalb kann es, wenn Sie nicht richtig aufgewärmt sind, zu Muskelschäden, Stauchungen und anderen Verletzungen kommen. Vor der Verwendung der Pole ist es unabdingbar, sich aufzuwärmen und nach Gebrauch ein Cool Down zu machen.

Es wird dringend empfohlen, vor der Verwendung ihrer XPERT Pro Pole eine geeignete DVD zu erwerben, um die grundlegenden Übungen zu lernen. Versuchen Sie niemals ohne einen Lehrer Bewegung zu machen, die sie vorher noch nicht probiert haben. Wenn Sie sich zu irgendeinem Zeitpunkt während der Nutzung Ihrer Pole unwohl fühlen, Ihre Muskeln schmerzen, oder Sie kurzatmig sind - machen Sie eine Pause. Halten Sie immer Ruhepausen zwischen Übungen ein. Wenn irgendwelche gesundheitlichen Probleme auftreten, holen Sie ärztlichen Rat ein.

Viel Spaß mit der X-Pole XPERT PRO.

Das X-POLE Team.

KLEIDUNG

Wenn es um Kleidung geht, ist weniger besser (außer wenn Sie eine Silikon Pole erworben haben). Also versuchen Sie, Ihre Arme und Beine unbedeckt zu halten. Pole Workouts brauchen Reibung durch Hautkontakt. T-Shirts, Crop Tops und Shorts sind am besten. Allerdings müssen Sie sich wohl fühlen. Deshalb tragen Sie etwas indem Sie sich wohl fühlen (Trainingshose, etc.) auch wenn dies bedeutet, dass Sie nicht in der Lage sind, einige der Pole-Moves richtig zu machen, weil Ihnen der Halt fehlt.

SCHUHWERK

Auch hier ist Bequemheit wichtig. Nackte Füße (empfohlen), Tanzschuhe, oder Sportschuhe können verwendet werden, aber Sportschuhe haben eine hohe Reibung. Deshalb werden Sportschuhe mit einer möglichst glatten Sohle empfohlen.

ÖLE UND LOTIONEN

Tragen Sie vor dem Poledance NIEMALS Öle und / oder Lotionen auf Ihre Hände oder den Körper. Das ist sehr gefährlich. Das Öl kann sich auf die Pole zu übertragen so dass sie

stellenweise rutschig wird. Dies könnte dazu führen, Sie oder jemand anderes später mit der Pole einen schweren Unfall zu haben.

Wichtige Informationen - BITTE LESEN SIE DIES VOR DEM ÖFFNEN IHRES PAKETS

Sicherheit ist die höchste Priorität – Ihre X-Pole XPERT sicher und vollständig nutzen zu können, ist es äußerst wichtig, dass Sie diese Anleitung von Anfang bis Ende gelesen und verstanden haben und den Anweisungen dieser Anleitung folgen.

Vor der Installation müssen alle Schrumpffolien von den Teilen der Pole entfernt werden. Bitte verwenden Sie keine scharfen Werkzeuge oder Messer, da dies Schäden verursachen kann.

Folgen Sie den einfachen Anweisungen in dieser Anleitung, um die meiste Freude an Ihrer X-Pole XPERT Pro zu haben.

Sicherheit hat immer die höchste Priorität.

Sollten Sie irgendwelche Fragen vor der Installation haben, kontaktieren Sie Ihren Händler oder lesen Sie im X-Pole XPERT Pro Abschnitt auf der Website www.xpole.com nach (wählen Sie zuerst Ihre Region aus, und gehen Sie dann zum XPERT Pro Abschnitt).

ALLE ABNEHMBAREN UND TRAGBAREN POLES VERWENDEN DRUCK ZWISCHEN BODEN UND DECKE, UM DIE STANGE IN POSITION ZU HALTEN. DADURCH IST NICHT AUSGESCHLOSSEN, DASS DIE DECKE BESCHÄDIGT WERDEN KÖNNTE.

VERTICAL LEISURE LTD, X-POLE INTERNATIONAL, X-POLE US INC, IHRE VERTRIEBSHÄNDLER, VERKAUFSPERSONEN ODER ANDERE PERSONEN ODER MITGLIEDER VERBUNDENEN UNTERNEHMEN KÖNNEN WEDER FÜR SCHÄDEN AN EIGENTUMSVORSTÄNDEN ODER VERLETZUNGEN VON PERSONEN ODER DRITTEN IM VERWENDUNGSZWECK DIESES PRODUKTS VERANTWORTLICH GEMACHT WERDEN.

DURCH DIE ENTFERNUNG DER X-POLE XPERT PRO AUS IHRER VERPACKUNG UND / ODER JEDLICHEN GEBRAUCH DES PRODUKTES BESTÄTIGEN SIE DIE OBEN GENANNTE WARTHINWEISE UND DIE VERANTWORTUNG DES BENUTZERS BEI DER VERWENDUNG DES PRODUKTES.

WENN SIE MIT DIESEN BEDINGUNGEN NICHT EINVERSTANDEN SIND:

- entfernen Sie nicht die XPERT Pro Pole aus der Verpackung
- montieren Sie die XPERT Pro Pole NICHT
- verwenden Sie NICHT die XPERT Pro Pole

Kontaktieren Sie Ihren Händler, um eine Rückgabe und Rückerstattung zu arrangieren (dabei können Versandkosten anfallen). Das Produkt muss unbenutzt und in seinem vollständig verpackten Zustand zurückgegeben werden.

ACHTUNG: Die XPERT Pro Pole darf NICHT unter falschen, abgehängten oder nicht starren Decken installiert werden. Bei der Suche nach einem Balken verwenden Sie bitte eine Trittleiter und eine zweite Person, die die Leiter hält.

ACHTUNG: Beachten Sie, dass Teppich-, Holz- oder Federbodenbeläge die Stabilität dieses Produkts beeinträchtigen können.

ACHTUNG: Lösen Sie niemals irgendwelche der Schrauben, es sei denn, Sie werden in der Bedienungsanleitung ausdrücklich dazu aufgefordert, dies zu tun.

WICHTIG: Die XPERT-Pole kann nicht mit falschen, untergehängten oder nicht starren Decken verwendet werden.

WOLLEN SIE IHRE XPERT PRO POLE SCHNELLER MONTIEREN?

Scannen Sie den Code, um direkt zu unserem Youtube-Channel zu gehen – Suchen Sie nach dem 'XPERT Installation' Video.

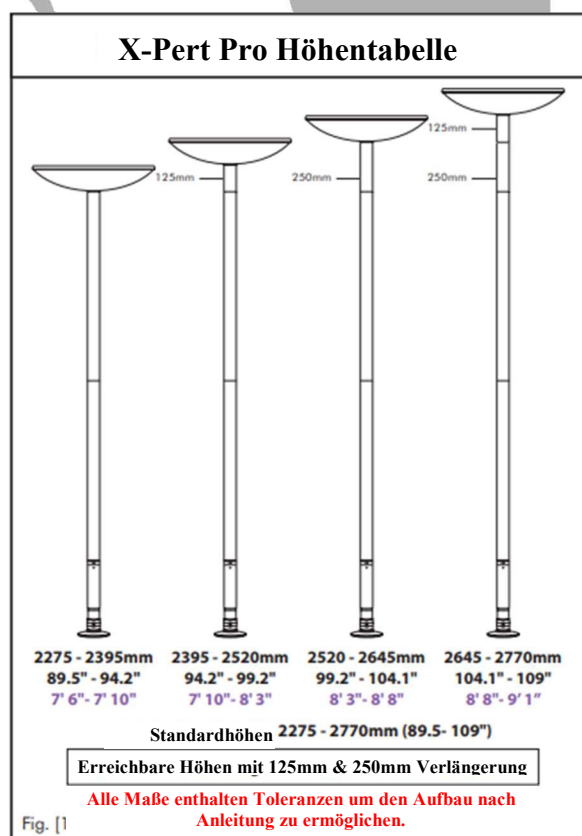
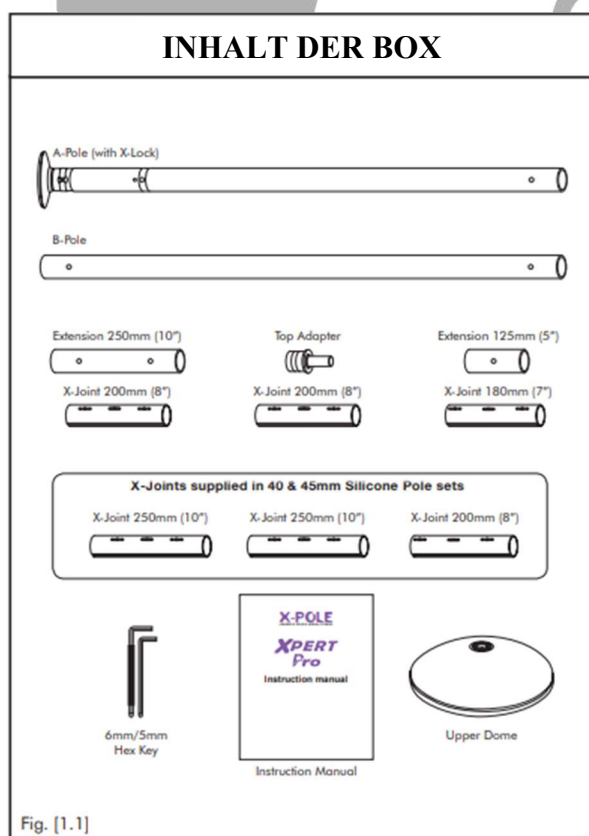

WAS SIE BRAUCHEN, BEVOR SIE ANFANGEN: 1 x Maßband und 1 x Wasserwaage

TIPP: Berechnung der englischen Maße: 100 mm = 10 cm = 3,94 Zoll (oder teilen Sie die Anzahl der Millimeter durch 25,4, um Zoll zu bekommen)

PRÜFEN DER TEILE

Bitte überprüfen Sie den Inhalt Ihrer XPERT Pro Pole mit dem Inhaltsdiagramm (Abb. 1.1).

Wenn etwas fehlt oder beschädigt ist, wenden Sie sich bitte an Ihre Verkaufsstelle.

Bitte lesen Sie die Inhalts- und Teilebeschreibungen in der Abbildung [Abb. 1.1] genau durch, da diese Bezeichnungen in der gesamten Bedienungsanleitung wieder vorkommen.

X-POLE XPERT PRO HÖHENTABELLE

Durch die Verwendung der vollen erlaubten Länge (125mm / 5 ") der Justiereinheit (die die Höhe der Stange anpasst) und beider mitgelieferten Verlängerungen (125mm / 5 "und 250mm

/ 10") kann die XPERT Pro bei Deckenhöhen von 2275 mm (90 ") bis 2770 mm (109") aufgestellt werden. Wenn Sie eine Decke haben, die höher als 2770mm (109 ") ist, werden Sie zusätzliche Verlängerungen brauchen, die Sie bei <https://poleshop.de> kaufen können.

Die Justiereinheit kann die XPERT Pro-Stange um 125 mm (5") verlängern. Wenn die Justiereinheit vollständig reingedreht (kontrahiert) ist, können Sie eine Höhe von 2275mm (7'5) erreichen und mit den beiden mitgelieferten Verlängerungen erreichen Sie eine Höhe von maximal 2770mm (9'1).

ACHTUNG: Verwenden Sie NIEMALS mehr als 125 mm (5 ") der Justiereinheit.

TIPP: Home Poles sind für Höhen bis zu 3,39 m geeignet. Bei darüber liegenden Höhen wenden Sie sich bitte an Poleshop.de.

Die Suche nach einer geeigneten Tanzfläche

Um eine Tanzstange nutzen zu können, müssen Sie in der Lage sein, sich mit Ihren ausgestreckten Armen um die Pole Dance Stange zu drehen OHNE dabei Gegenstände oder Wände zu berühren. Finden Sie diese Fläche indem Sie Sich mit ausgestreckten Armen um eine imaginäre Pole Dance Stange drehen (Abb.1). Sie können einen Stuhl als eine imaginäre Pole Stange verwenden einen Kreis mit einem Durchmesser von ca. 3000 - 3500mm (120 "- 138") abmessen. Dies ermöglicht es Ihnen, die Arme vollständig zu strecken.

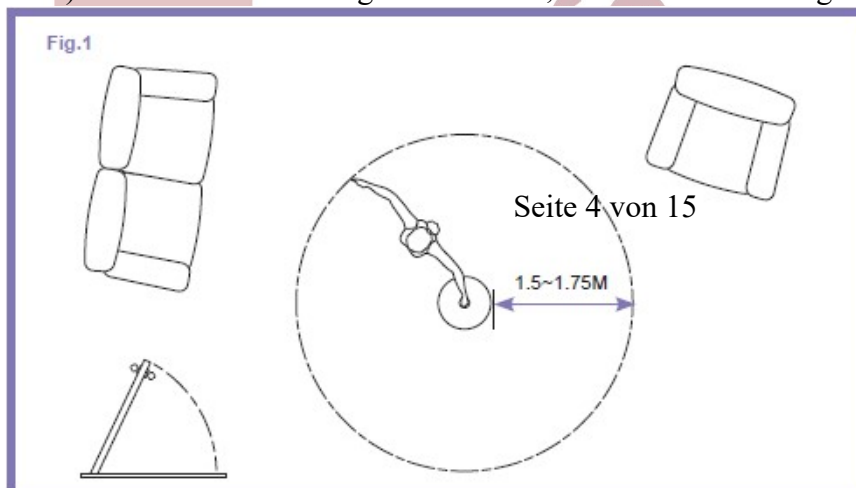

Tanzbewegungen können von erfahrenen Tänzern in einen kleineren Raum als empfohlen durchgeführt werden, aber für Anfänger die über Raum ist dringend erforderlich. Sobald Sie eine freie Fläche der richtigen Größe gefunden haben, schauen Sie nach Deckenbalken über dem Bereich, den Sie ausgewählt haben.

Deckenbalken finden (Abb. 2)

Sofern Sie die XPERT Pole nicht unter einer festen Decke aufbauen, müssen Sie einen oder zwei Balken finden, um die Deckenkuppel darunter zu positionieren. Diese Balken laufen von Wand zu Wand und unterstützen Sie Ihre Böden und Decken (Abb.2). Die XPERT Pole kann nicht gegen falsche, untergehängte oder nicht starre Decken installiert werden. Manche Decken sind aus Gipsplatten oder einem ähnlichen Material, das auf Balken geschraubt ist.

Wichtig - Die XPERT Pole nutzt Druck, um fest zu stehen. Falls Sie keine feste Betondecke haben, ist es deshalb wichtig, dass Sie die obere Deckenkuppel unter der Mitte eines Deckenbalkens platzieren (Abb.2). Dies ist zwingend erforderlich.

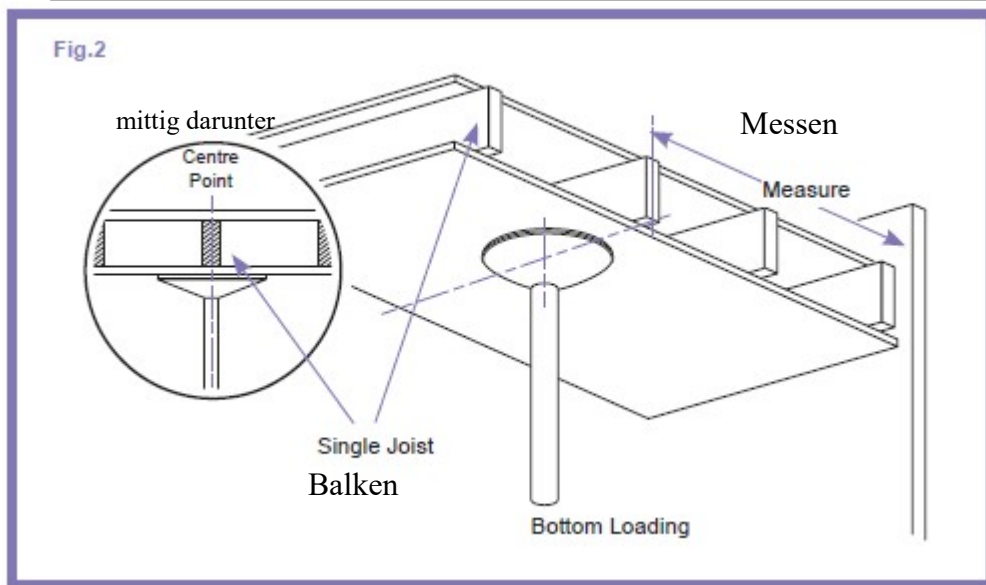

Balken laufen in der Regel im 90° Winkel zu den Dielen und werden in der Regel zwischen den beiden Wänden in einem Zimmer gelegt, die am nächsten zueinander sind. Balken können durch Antippen mit dem Knöchel oder mit einem optionalen Balken Finder gefunden werden.

Um einen Balken über der Decke zu finden klopfen Sie mit dem Knöchel bis es nicht hohl klingt. Dies ist ein Balken. Klopfen Sie an der Decke bis der Ton hohler wird – dies ist der Raum zwischen den Balken. Sobald Sie einem Balken gefunden haben, messen Sie aus, wo er ist, damit Sie ihn schnell und einfach wieder finden (Abb.2). Schreiben Sie Ihre Messung in diese Anleitung. Stellen Sie bei der Messung sicher, dass Sie den Abstand von der Wand 90° zum Balken messen und nicht am Balken entlang!

Wichtiger Hinweis: Verwenden Sie bei der Suche nach den Balken eine Trittleiten und lassen Sie eine zweite Person die Leiter halten.

SICHERHEIT ist immer an erster Stelle.

Optionale Teile:

Zusätzlich zur oberen Deckenkuppel bietet X-Pole eine Reihe von optionalem Montagezubehör. Diese erlauben den Festeinbau oder halb abnehmbare Montage Ihrer X-Pole. Siehe die Website für weitere Details. Haben Sie eine geeignete Stelle und den Balken gefunden, ist es Zeit für Montage und Installation.

X-JOINTS

X-Pole basieren auf einer völlig neuen Art der Rohrverbindung genannt X-Joint (siehe Abb. 5). Die X-Joints sind sehr schnell und einfach zu bedienen und geben der X-Pole zusätzliche Festigkeit, Steifigkeit und Stabilität gegenüber anderen Systemen.

Um den ordnungsgemäßen der X-Joints Betrieb sicherzustellen, ist es wichtig, dass Sie diese Anweisungen befolgen. Bitte lesen Sie sie vor der Montage vollständig.

Es gibt drei Größen von X-Joint 180mm, 200mm und 250mm.

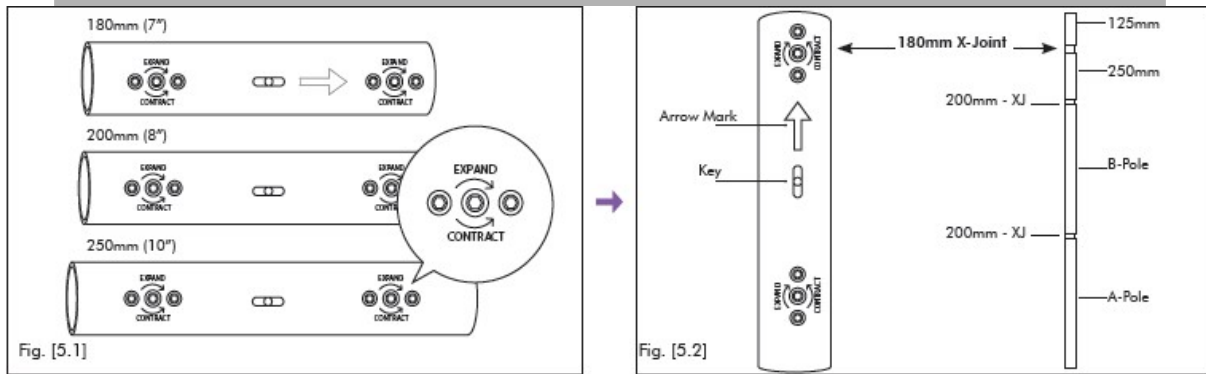

Die X-Pert Pole enthält (abhängig vom Durchmesser) die folgenden X-Joints:

40mm:	1 x 200mm (8")	2 x 250mm (10")
45mm:	2 x 180mm (7")	2 x 200mm (8")

Beim 180mm Gelenk ist eine Hälfte länger als die andere. Die kurze Hälfte der 180mm X-Joints, ist mit einem Pfeil markiert, und es muss immer mit dem Pfeil in Richtung der Decke zeigen, dem Ende der Stange wo auch die große Deckenkuppel ist. Das 180mm X-Joint wird nur mit Verlängerungen verwendet, die 125mm kürzer sind. Allerdings kann sie auch brauchen, um sie mit einigen der optionalen Fitness-Studio Befestigungsteile zu verwenden, wo die 200mm-Gelenke nicht passen. Auf der Website finden sich Details, wann das 180mm X-Joint verwendet werden kann.

Gebrauch von X-Joints

Die XPERT enthält den neuesten Stand der Technologie Pole-Gelenk-Technologie, das X-Joint. Dieses Gelenk ist leicht zu bedienen und dabei sehr stabil. Befolgen Sie diese einfachen Anweisungen, um sicherzustellen, dass die Gelenke richtig geschlossen sind. Im Zweifelsfall kontaktieren Sie den technischen Support von X-Pole. X-Joints verfügen über ein Anschlussstück, welches sich ausdehnt und so zwei Stangenteile zusammen fügt. Die Ausdehnung des Anschlussstücks erfolgt durch Einfügen eines Inbusschlüssels, durch die Löcher in den Pole Stangenteilen und das Drehen des Schlüssels im Uhrzeigersinn. Die Markierungen auf dem Pole Stangenteil zeigt die Richtung, in die man den Inbusschlüssel drehen muss.

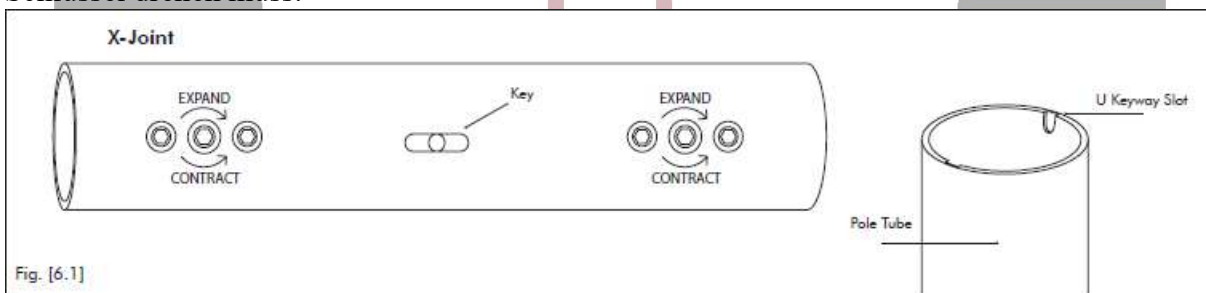

Inbus/Hex Schraube Stift

Inbus/Hex Schraube

Im Uhrzeigersinn ist festziehen und gegen den Uhrzeigersinn lockern / rückgängig zu machen. Es ist sehr wichtig, sich dies vor dem Zusammensetzen anzusehen, da wenn die Stangenteile zusammengesetzt sind, die Markierungen abgedeckt sind und nicht gesehen werden können.

X-JOINT INSTALLATION

So installieren Sie die X-Joints: Schieben Sie einfach die eine Hälfte in einen Stangenteil und achten Sie darauf, dass die Nuten in die zwei Stifte auf dem Gelenkteil greifen. Stellen Sie auch sicher, dass die Inbusschrauben auf dem X-Joint mit den entsprechenden Löchern in der Pole Stange übereinstimmen, sonst werden Sie nicht in der Lage sein, den Inbusschlüssel einzufügen.

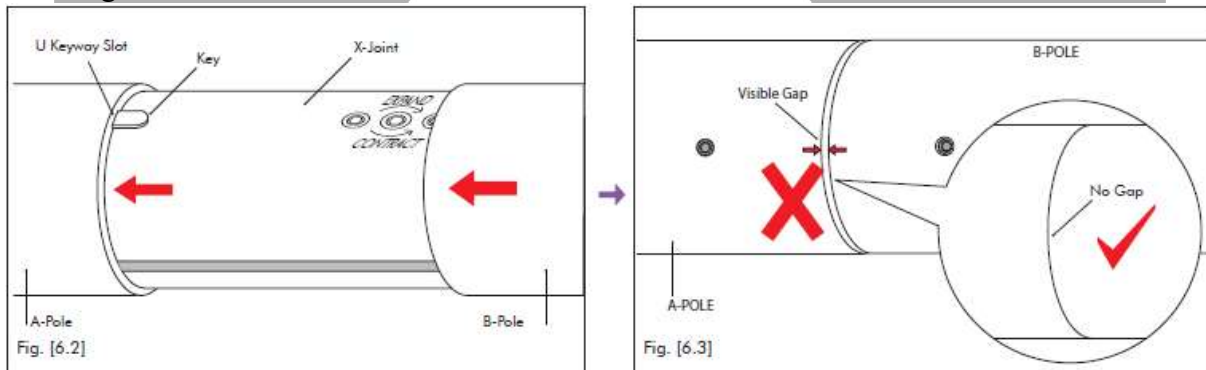

Befestigen Sie nun die andere Röhre, wobei Sie wieder die Position der Stifte und Nuten überprüfen. Dann drehen Sie mit dem Inbusschlüssel durch das Loch im Stangenteil, die Inbusschrauben leicht "im Uhrzeigersinn", bis Sie einen leichten Gegendruck spüren. Noch nicht fest anziehen. Überprüfen Sie, ob die Kanten der Rohre dicht zusammen sind. Dann ziehen Sie **ABWECHSELND** die beiden Schrauben Stück für Stück weiter an. Ziehen Sie schrittweise die Schrauben weiter an, bis sie angemessen fest sind. **NICHT ZU STARK FESTZIEHEN.**

Es ist wichtig, die Schrauben schrittweise abwechselnd anzuziehen, so dass sich das X-Joint gleichmäßig ausdehnt. Sonst kann sich eine Seite nicht in vollem Umfang erweitern und das Pole Stangen Gelenk ist nicht völlig fest.

Zur Demontage drehen Sie beide Inbusschrauben gegen den Uhrzeigersinn. Lösen Sie die Schrauben, bis es einen Gegendruck gegen den Schlüssel gibt und das Gelenk vollständig offen ist und die Stangenteile herausgezogen werden können.

Wichtiger Hinweis: Es ist wichtig, dass die Inbusschlüssel vollständig in die Schrauben gesteckt werden bevor man dreht (Abb. 10). Teilweises Einfügen kann die Schraubenlöcher ausleiern (sie rund machen) wodurch es schwierig ist, sie wieder zu lösen und festzumachen. Ersatzschrauben gibt es auf Anfrage auf der Website.

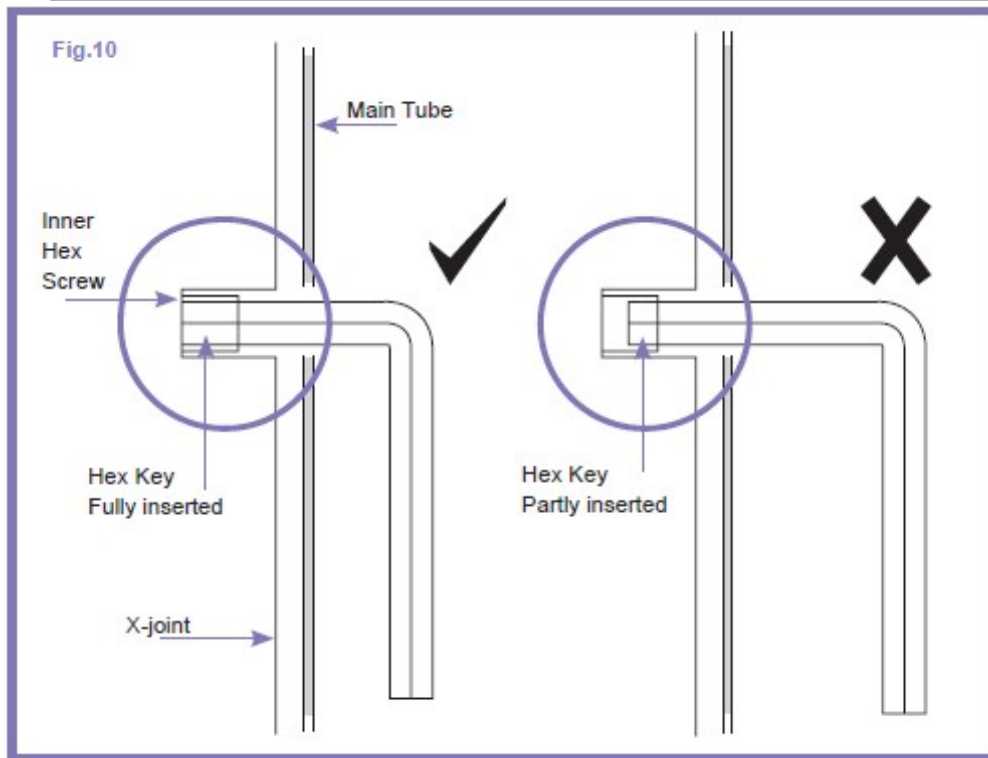

Testen Sie vor der Installation die Bedienung des X-Joints an 2 Rohrstücken. Dann geht es bei der Montage einfacher.

Bei der Montage verbinden Sie ersten die großen Stangenteile (A-Pole und B-Pole) mit einem X-Joint. Dann fügen Sie das nächste X-Joint an, und fügen das nächsten Pole-Stück daran und ziehen Sie das X-Joint fest. Fügen Sie Verlängerungen und X-Joints wie nötig ein, um der Raumhöhe entsprechen. Es ist besser, die X-Joints fest anzuziehen und dann noch einem anzuziehen, wenn die Pole steht.

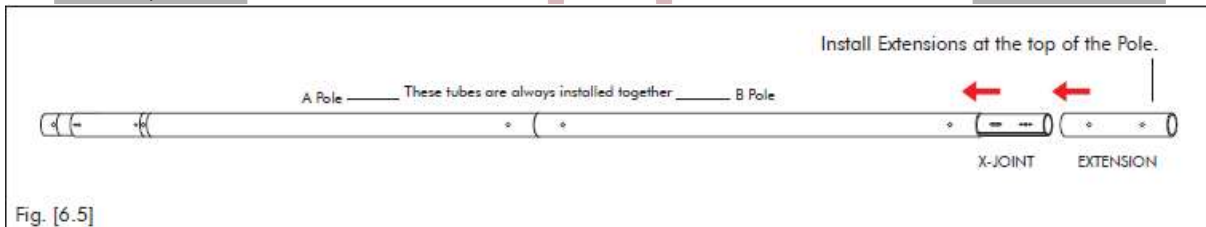

Fig. [6.5]

Fügen Sie Verlängerungen immer OBEN zur Stange hinzu (Abb. 6.5). Fügen Sie so viele Verlängerungen hinzu, wie für Ihre Deckenhöhe benötigt werden (Abb. 1.2). Verwenden Sie das kürzeste X-Joint immer an oberster Stelle in der Stange.

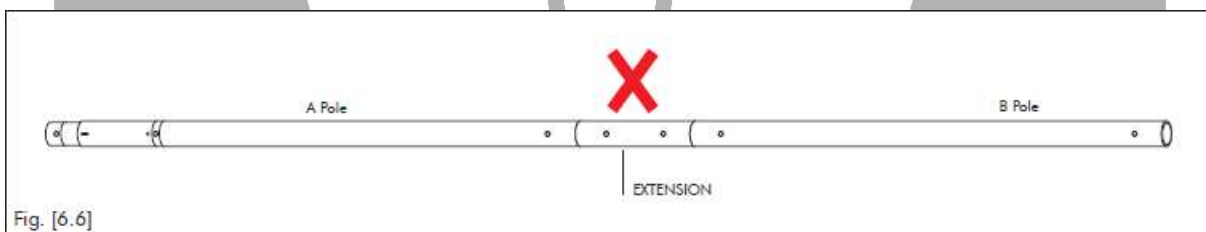

Fig. [6.6]

Das Einfügen von Verlängerungen in der Mitte der Stange ist gefährlich (Abb.6.6).

TIPP: Wenn längere Verlängerungen erforderlich sind (als im Standardset enthalten), besteht ein wichtiger Punkt darin, die Anzahl der Verlängerungen und Verbindungen zu minimieren, die für eine bestimmte Höhenanforderung verwendet werden. Wenn die erforderliche Auszugslänge 500 mm beträgt, ist es besser, [1 x 500 mm Verlängerung und 1 x X-

Verbindung] anstelle von [2 x 250 mm Verlängerungen und 2 x X-Verbindungen] zu verwenden.

DIE EINSTELLBAREN TEILE IHRER X-POLE PRO

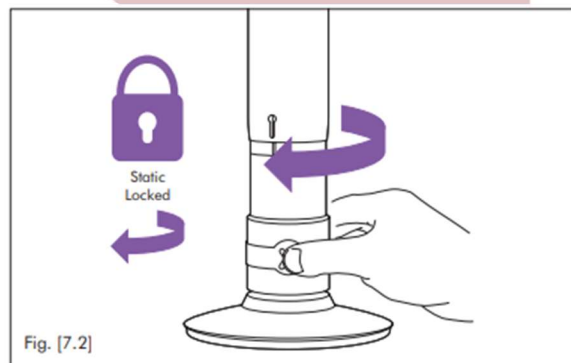
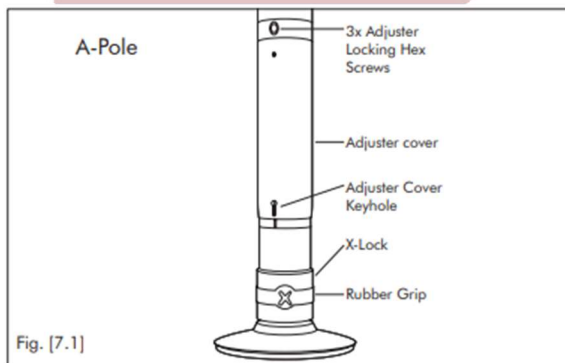

EINSETZEN DES TOP INSERTS UND DER DECKENKUPPEL

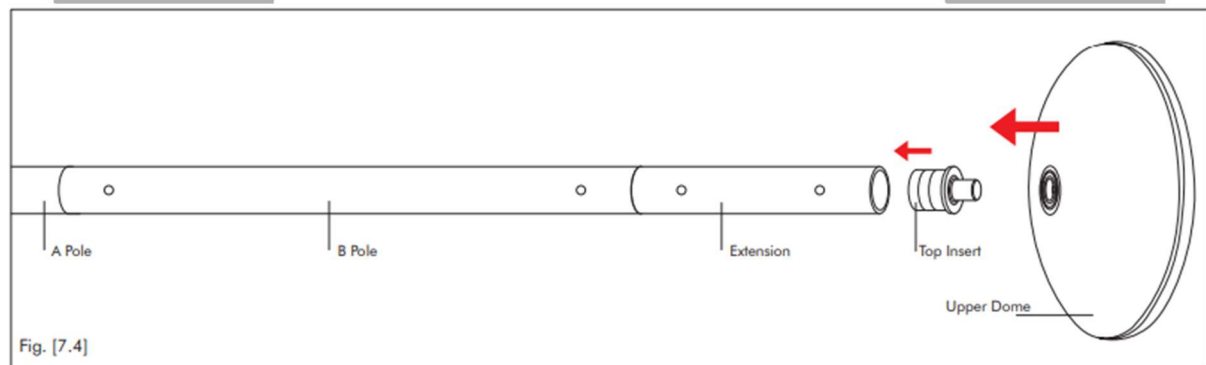

Sobald die A-Pole und die B-Pole (und alle zusätzlichen Verlängerungen/Extensions) verbunden sind, stecken Sie den Top Insert in die verwendete B-Pole oder die letzte Verlängerung und schieben Sie dann die Deckenkuppel auf den Top Insert. Seien Sie vorsichtig, wenn Sie die montierte Stange aufrichten, dass die Deckenkuppel nicht herunterfällt, wenn sie in Position gebracht wird.

ACHTUNG: VERGESSEN SIE NICHT: Wenn Sie Verlängerungen verwenden, können Sie **NUR** ein 180 mm X-JOINT (200 mm bei 40 mm & Silikonstangen) mit einer 125 mm Verlängerung verwenden und sicherstellen, dass der PFEIL immer zur Decke zeigt.

AUFRICHTEN DER XPERT PRO

ACHTUNG: Die Stange ist schwer und in voller Höhe montiert, NICHT leicht zu handhaben. Es ist daher obligatorisch / obligatorisch, dass 2 Personen den Mast installieren - d. H. 2 Personen sollten ihn in Position bringen und 1 Person den Mast halten, während der andere den Höhenversteller dreht / ausdehnt.

Stellen Sie sicher, dass sich die Basis der Stange im Mittelpunkt Ihres Tanzbereichs befindet - wie unter "Eine geeignete Übungs- und Tanzfläche finden" und unter dem ausgewählten Balken steht.

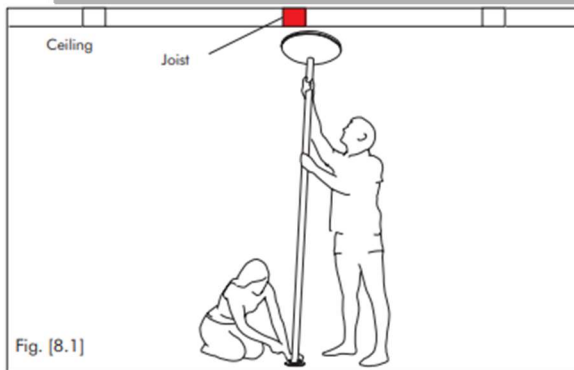

Mit einer Person, die die Basis hält, sollte die andere Person langsam und vorsichtig die Stange heben und sie hochziehen, bis sie vertikal und unter dem Balken steht. Nicht die Stange treten, um sie zu positionieren.

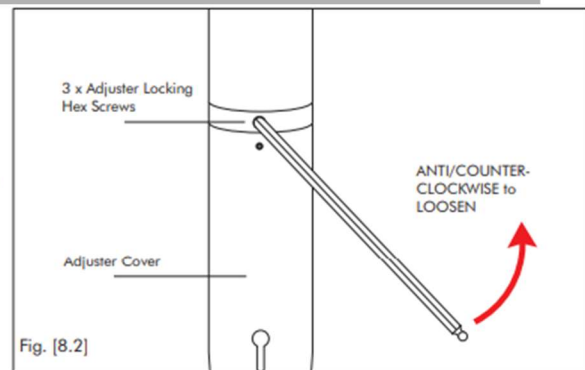

Lösen Sie nun die 3 Justierschraubenschrauben auf der Justierabdeckung mit dem 5mm Inbusschlüssel - mindestens 2 ganze Umdrehungen. (Entfernen Sie die Schrauben NICHT vollständig) und stellen Sie sicher, dass sich das X-Lock im statischen / nicht drehenden Modus befindet.

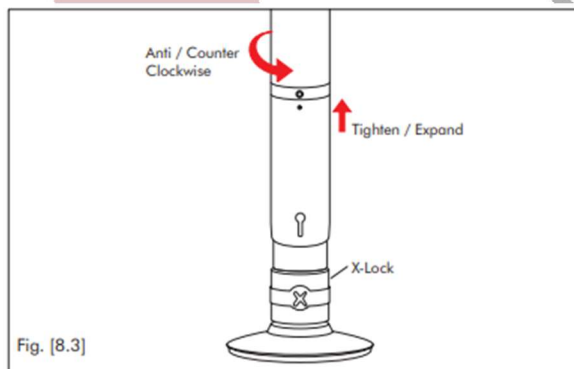

Pole Verlängerung: Durch Drehen der Hauptpole von links nach rechts (gegen den Uhrzeigersinn) wird die Pole verlängert / gespannt. Durch Drehen der Pole von rechts nach links (im Uhrzeigersinn) wird die Pole verkürzt / gelöst.

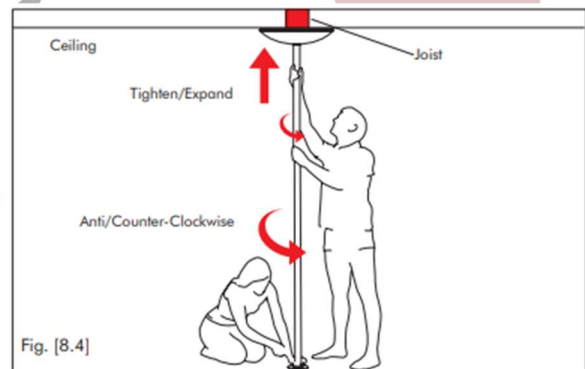

Sobald die Stange senkrecht steht und die zweite Person immer noch die Basis hält, drehen Sie die Pole gegen den Uhrzeigersinn (d. h. von links nach rechts), was die Pole verlängert, bis sie die Decke berührt.

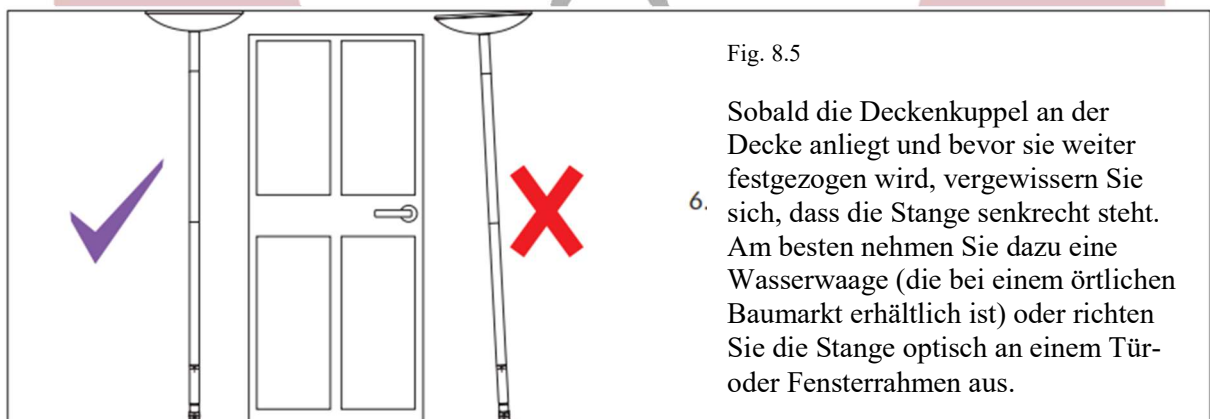
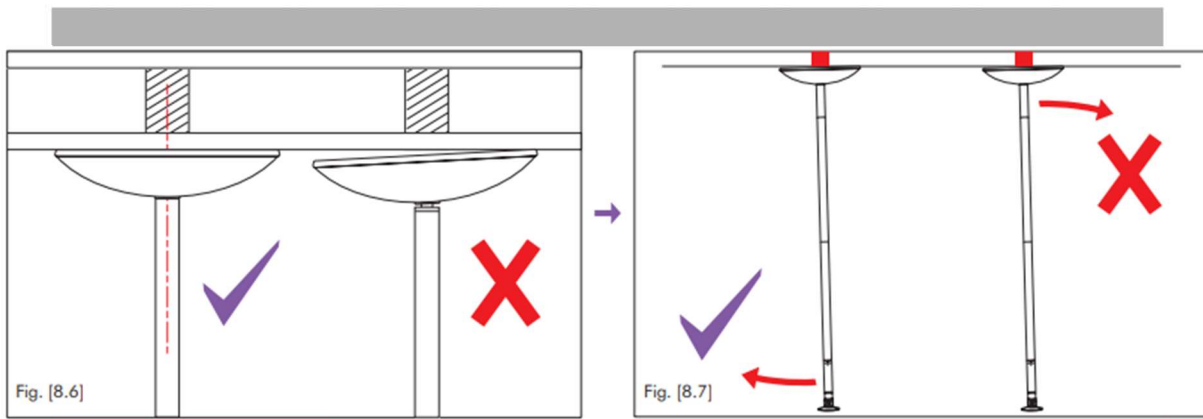

Fig. 8.5

6. Sobald die Deckenkuppel an der Decke anliegt und bevor sie weiter festgezogen wird, vergewissern Sie sich, dass die Stange senkrecht steht. Am besten nehmen Sie dazu eine Wasserwaage (die bei einem örtlichen Baumarkt erhältlich ist) oder richten Sie die Stange optisch an einem Tür- oder Fensterrahmen aus.



Es ist wichtig, dass die Deckenkuppel flach an der Decke / dem Balken anliegt. Verlängern Sie die Höhenschraube NICHT weiter, bis die Deckenkuppel flach an der Decke / dem Träger anliegt. Wenn die obere Kuppel nicht flach ist, kann sich die Platte drehen und die Decke verrutschen oder beschädigen.

Wenn die Stange nicht vertikal ist, bewegen Sie die Basis in die gewünschte Richtung. Bewegen Sie NICHT die Deckenkuppel, die immer unter der Mitte des Balkens gehalten werden muss.

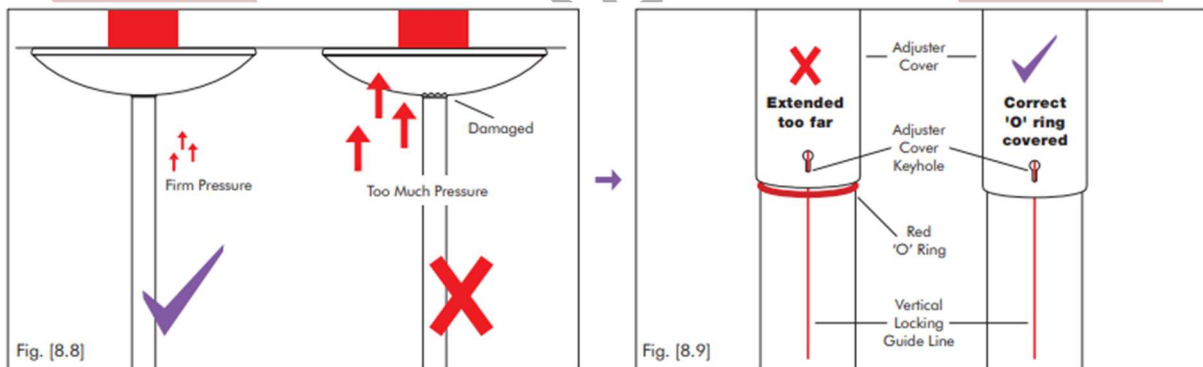

Ziehen Sie die Stange fest, bis ein Gegendruck spürbar ist und die Pole fest sitzt. Ziehe die Stange NICHT zu fest. Schaukeln / rütteln Sie an der Stange, um sicherzustellen, dass sie sich nicht aus ihrer Position bewegt. Wechseln Sie nun den Pole-Modus auf "Spin". Drehen Sie die Stange sanft mit den Händen. Wenn die Stange sich sanft dreht, wurde Ihre Stange korrekt angezogen. Wenn sich die Stange NICHT reibungslos dreht, wurde ist der DRUCK ZU HOCH. Sperren Sie in diesem Fall das X-Lock und lösen Sie die Stange um eine halbe Umdrehung. Wiederholen Sie den Vorgang, bis sich der Stab gleichmäßig dreht.

Beim Spannen der Stange gegen den Uhrzeigersinn bewegt sich die Abdeckhaube nach oben. Wenn ein roter O-Ring unter der Abdeckung frei liegt, bedeutet dies, dass die Höheneinstellung zu hoch ausgefahren ist und Sie eine zusätzliche Verlängerung benötigen, um Ihre Stange verwenden zu können. Sie können diese bei Poleshop.de erwerben.

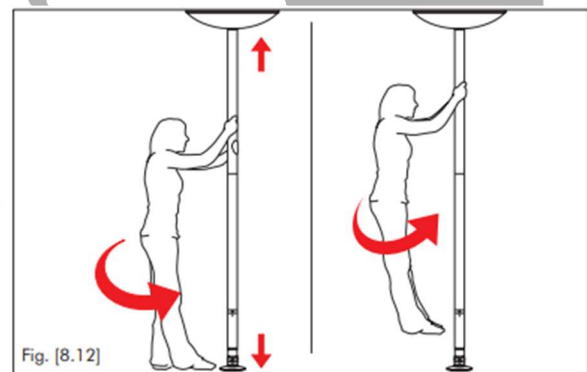
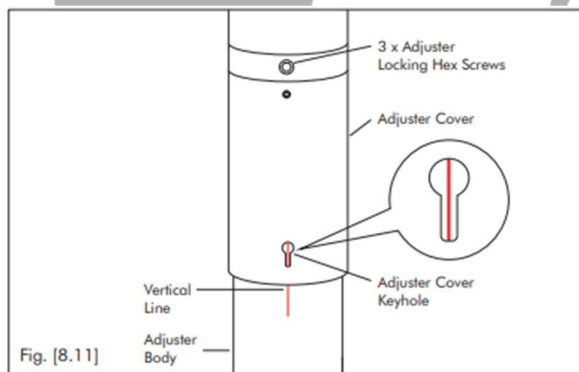
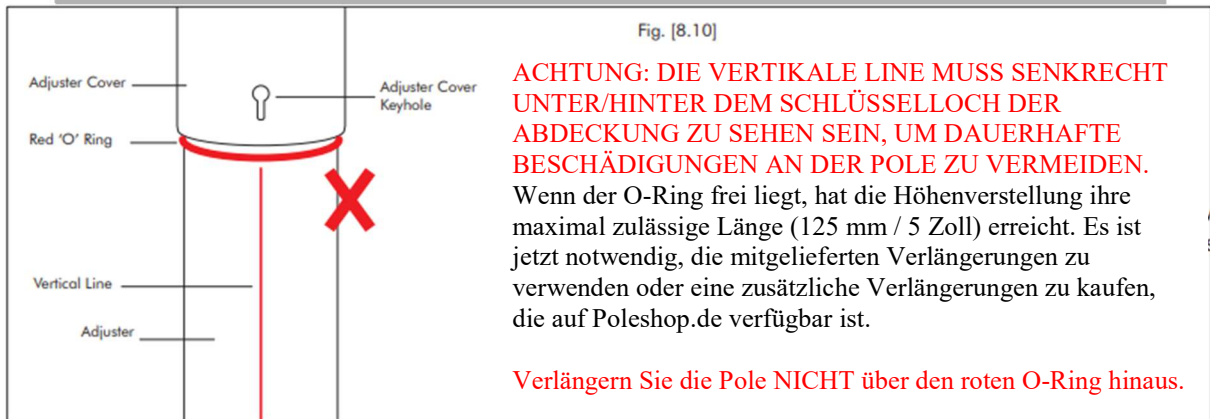

ACHTUNG: VERTIKALE LINE MUSS VOR DEM FESTSCHRAUBEN (LOCKING HEX SCREWS) IM SCHLÜSSELLOCH ZU SEHEN SEIN, UM SCHÄDEN ZU VERMEIDEN.

Sobald die Stange festgezogen ist, drehen Sie sie, bis das Justierdeckel-Schlüsselloch mit der roten vertikalen Linie auf dem Justierer übereinstimmt. Dadurch sind die Feststellschrauben über entsprechenden Aussparungen im Gewinde. Anderenfalls wird Ihre Stange dauerhaft beschädigt. Ziehen Sie nun die 3 Justierschrauben mit dem Sechskantschlüssel fest an, um die A-Pole zu verriegeln.

Sobald sich die Stange fest anfühlt und sich nicht mehr bewegt, führen Sie eine Drehung mit mindestens einem Fuß am Boden aus. Ziehen sie die Stange nach, bis sie nicht mehr verrutscht. Sobald Sie sicher sind, dass die Stange sicher installiert wurde, versuchen Sie eine Bewegung mit den Füßen vom Boden.

Ihre XPERT PRO ist jetzt einsatzbereit.

TIPP: Wenn der Boden nicht fest ist (Beton), hilft es, sich auf die Basis zu stellen und die Stange nochmal festzuziehen. Dies komprimiert den Boden und erleichtert auch das Drehen der Stange.

VORSICHT: Ziehen Sie die XPERT Pro Pole nicht zu fest an - ziehen Sie sie nur an, bis ein guter Druck spürbar ist und die Pole fest sitzt.

STATISCH ZU SPINNING

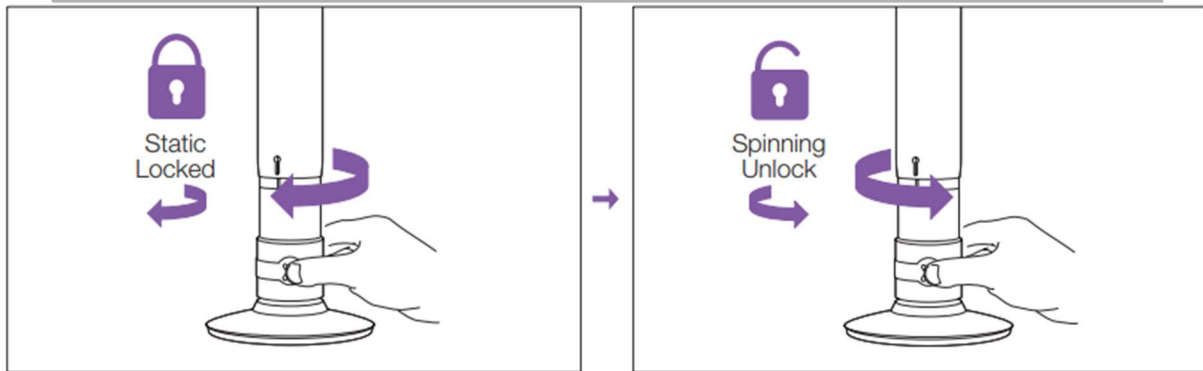

Um die XPERT Pro in den statischen Modus zu versetzen, drehen Sie den Gummigriff im Uhrzeigersinn.

Um die XPERT Pro in den Spinning-Modus zu versetzen, drehen Sie den Gummigriff gegen den Uhrzeigersinn.

TIPP: Wenn das X-LOCK nicht vollständig einrastet, kann es nötig sein, die Stange etwas zu schaukeln, während Sie den X-LOCK Gummigriff drehen.

POLE WARTUNG UND ABBAU

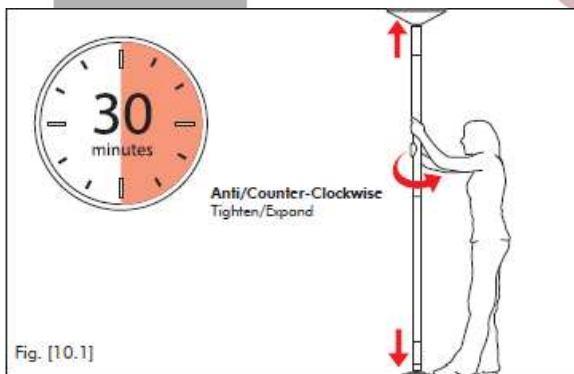

Weil die XPERT Pro-Stange Druck verwendet, um in Position zu bleiben, sollten der Druck und X-Joints regelmäßig während des Gebrauchs überprüft werden, idealerweise alle 30 Minuten.

Wenn es eine Bewegung gibt, VERWENDEN SIE DIE STANGE NICHT, bis Sie sie wieder angezogen haben. Überprüfen Sie immer auch die X-Joints.

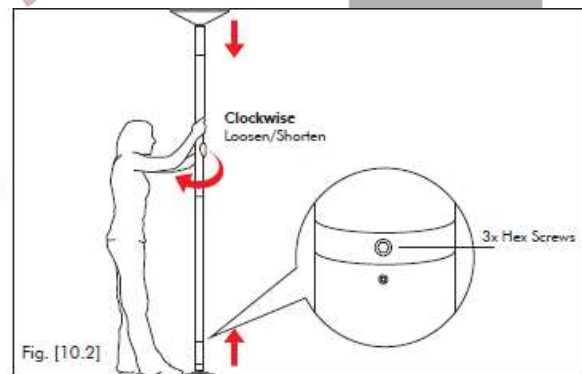

Stellen Sie sicher, dass sich das X-Lock im statischen / nicht drehenden Modus befindet, und lösen Sie die 3 x Sechskant-Justierschrauben (entfernen Sie die Schrauben NICHT vollständig). Dann die Stange im Uhrzeigersinn drehen, um den Stab zu lösen/zusammenzuziehen. Sobald die Stange aus ihrer Position entfernt wurde, kann die Deckenkuppel entfernt werden.

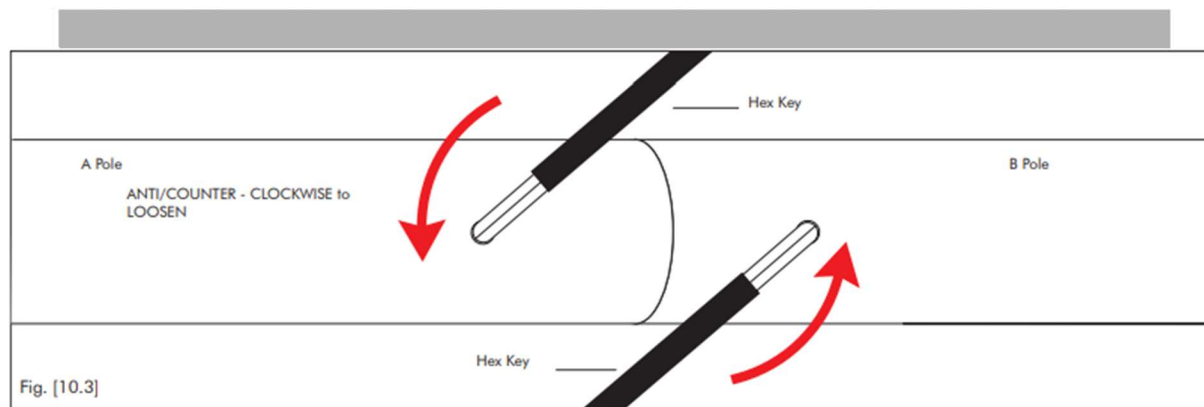

Legen Sie die Stangenrohre auf den Boden und lösen Sie die X-Joints, um die XPERT Pro zu zerlegen. Um das X-Joint zu lösen, drehen Sie beide Inbusschrauben gegen den Uhrzeigersinn - schrauben Sie die Schrauben raus, bis Druck auf den Schlüssel ausgeübt wird

ACHTUNG: BEWAHREN SIE IHRE XPERT PRO POLE NUR AN EINEM WARMEN, TROCKENEN ORT AUF.

REINIGUNG DER STANGE

X-CLEAN & Mikrofaserlätcher

X-POLE empfiehlt dringend die Verwendung von X-CLEAN mit unseren speziell entwickelten Mikrofaserlätchern zur Reinigung und Pflege der Oberflätche Ihrer XPERT Pro Pole. Sie knnen diese Artikel von unserer Website erwerben.

VERWENDEN SIE X-CLEAN NICHT an Messing-, pulverbeschichteten oder Silikonstangen.

WARNUNGEN

Lagerung – es ist auberst wichtig, Ihre Pole nicht nass oder in feuchter Umgebung zu lagern. Lassen Sie sie nicht im Kofferraum liegen oder in einem Schuppen etc, wo es feucht werden knnte, bzw. hohe Luftfeuchtigkeit herrschen knnte. Feuchtes Wetter wird Rost verursachen, der die beschichtete Oberflätche und die Rohre beschädigen kann. Lagern Sie die Stange in einer warmen, trockenen Umgebung.

Grip Chalk – Tnzer/innen verwenden Hand Kreide zum besseren greifen und bei verschwitzten Hnden. Verwenden Sie niemals 'Kletter'-Kreide oder Pulver mit Kreide auf einer Tanzstange. Verwenden Sie nur spezielle Grip-Kreide Flussigkeit, wie X-Grip Mighty, Grip, Gorilla Grip oder andere Spezialisten von Pole Kreide. Puder Kreiden knnen Schaden an der Oberflätche der Pole verursachen und die Gelenke und andere Mechanismen verstopfen.

Hhenmessung - Es ist unerlasslich, um Deckenhhe zu messen und Sie die richtigen Verlangerungen zu wahlen. Fehler sind oft in Messhhen insbesondere Zoll, wo 96 "wird 9'6" und 116 "ist 11 '6' gemacht. Dies sind tatsachliche Falle, in denen falsche Messungen gemacht wurden und die falschen Teile gekauft oder verwendet wurden.

Sicherheitswarnung

Sollten Sie irgendwelche Bedenken hinsichtlich Ihrer XPERT Pole, ihrer Eignung fur den Einsatz, deren korrekte Installation, Ihre Fahigkeit, die Pole zu nutzen, oder jede andere mgliche Sache im Zusammenhang mit der Installation und Benutzung dieses Produktes haben, wenden Sie sich bitte vor dem Gebrauch an X-Pole fur technische Unterstutzung. Die

Nutzung dieser Pole ist ausschließlich auf Risiko des Eigentümers und / oder Benutzers der Pole.

ÜBER DIESEN TEXT / ABOUT THIS TEXT

Dies ist eine Übersetzung von / This is a translation of:

Xpert Pro - INSTRUCTION MANUAL

Copyright 2017 Vertical Leisure Ltd

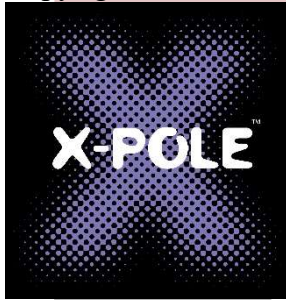

Diese Übersetzung wurde von Poleshop.de für ihre Kunden angefertigt.
This translation has been made by Poleshop.de for the convenience of their customers.



Wong & Wegener, Juni 2018

poleshop.de